

# KNIGHT

## SERRURES COMMERCIALES - SÉRIE DL

LEVIER

EMBALLAGE POUR CONSTRUCTEUR



**ENTRÉE**  
ENTRÉE/BUREAU  
BOUTON TOURNANT INTÉRIEUR



**VERROUILLABLE**  
SALLE DE BAINS  
BOUTON TOURNANT INTÉRIEUR



**NON VERROUILLABLE**  
VESTIBULE/PLACARD



**SALLE D'ENTREPOSAGE**



**SALLE DE CLASSE**

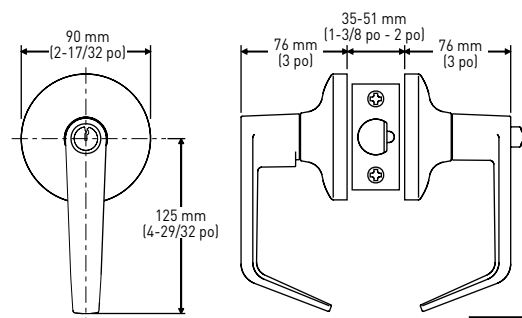

**FINITION OFFERTE**

C26D  
CHROME  
SATINÉ



**CARACTÉRISTIQUES**

- POUR PORTES DE 35 mm (1-3/8 po) À 51 mm (2 po) D'ÉPAISSEUR
- HOMOLOGUÉ C-UL ET UL
- DEGRÉ AU FEU DE 3 HEURES
- CONFORME OU SUPÉRIEUR AUX EXIGENCES BHMA/ANSI A 156.2 SÉRIE 4000 DE QUALITÉ 1
- SE CONFORME AUX NORMES ONGC
- GÂCHE ASA STANDARD COMPRISE
- COMPORTE BOUTON TRAVERSANT
- MÉCANISME D'EMBRAYAGE\* SUR TOUTES LES FONCTIONS DE VERROUILLAGE
- GARANTIE DE 1 AN SUR LES COMPOSANTS MÉCANIQUES

**LEVIER KNIGHT - EMBALLAGE POUR CONSTRUCTEUR**  
CYLINDRIQUE DE QUALITÉ 1

	C26D CHROME SATINÉ	QTÉ LA CAISSE
ENTRÉE - LEVIER POUR ENTRÉE/BUREAU (BOUTON TOURNANT INTÉRIEUR)	32-6953	10
VERROUILLABLE - LEVIER POUR SALLE DE BAINS (BOUTON TOURNANT INTÉRIEUR)	32-6940	10
NON VERROUILLABLE - LEVIER POUR VESTIBULE/PLACARD	32-6910	10
SALLE D'ENTREPOSAGE	32-6980	10
SALLE DE CLASSE	32-6970	10