

FERME-PORTE

SÉRIE 690

QUALITÉ 3

EMBALLAGE POUR CONSTRUCTEUR

Taymor

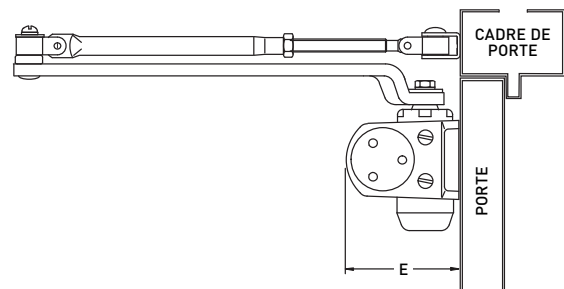
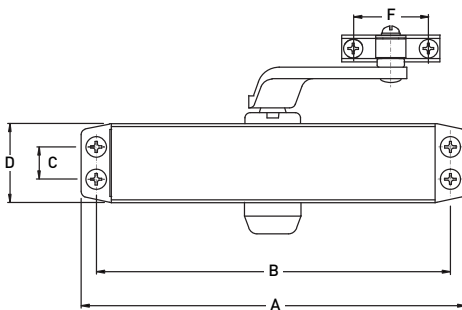

	A	B	C	D	E	F
14-693AL	230 mm (9-1/16 po)	206 mm (8-1/8 po)	19 mm (3/4 po)	44,5mm (1-3/4 po)	72 mm (2-7/8 po)	39 mm (1-17/32 po)
14-694AL	248 mm (9-3/4 po)	230 mm (9-1/16 po)	19 mm (3/4 po)	44,5mm (1-3/4 po)	72 mm (2-7/8 po)	39 mm (1-17/32 po)
14-695AL	248 mm (9-3/4 po)	230 mm (9-1/16 po)	19 mm (3/4 po)	44,5mm (1-3/4 po)	72 mm (2-7/8 po)	39 mm (1-17/32 po)

TAILLE	DIMENSION ET POIDS MAXIMUMS RECOMMANDÉS DES PORTES	ALUMINIUM	QTÉ LA CAISSE
2	95 cm x 210 cm - (38 po x 84 po) 40-64 kg / (88-144 lbs)	14-693AL	6
3	105 cm x 240 cm (42 po x 96 po) 40-64 kg / (132-144 lbs)	14-694AL	6
4	105 cm x 240 cm (42 po x 96 po) 60-84 kg / (132-187 lbs)	14-695AL	6

CARACTÉRISTIQUES

- CONFORME OU SUPÉRIEUR AUX EXIGENCES BHMA/ANSI 156.4 DE QUALITÉ 3
- HOMOLOGUÉ UL ET c-UL ET CONFORME À LA NORME DE PRESSION POSITIVE UL10C
- BOÎTIER EN ALLIAGE D'ALUMINIUM À HAUTE RÉSISTANCE
- RÉVERSIBLE
- TROIS VALVES RÉGLABLES ET INDÉPENDANTES QUI CONTRÔLENT LES VITESSES DE FREINAGE À L'OUVERTURE, DE FERMETURE ET DE VERROUILLAGE
- MONTAGE UNIVERSEL (SUPPORTS ORDINAIRE ET PARALLÈLE INCLUS)
- FOURNI AVEC VIS À MÉTAUX ET VIS À BOIS
- GARANTIE DE 5 ANS