

# FERME-PORTE

SÉRIES 690

QUALITÉ 3 - EMBALLAGE POUR CONSTRUCTEUR

Taymor

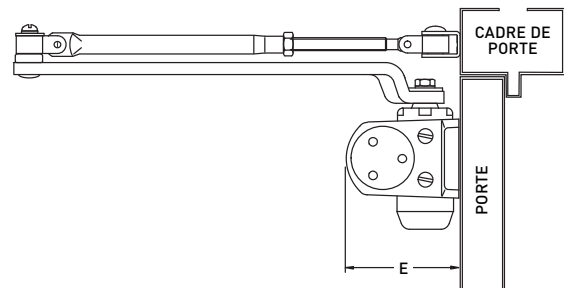
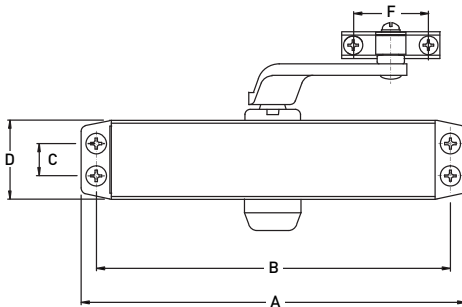

	A	B	C	D	E	F
14-693AL	230 mm (9-1/16 po)	206 mm (8-1/8 po)	19 mm (3/4 po)	44,5mm (1-3/4 po)	72 mm (2-7/8 po)	39 mm (1-17/32 po)
14-694AL	248 mm (9-3/4 po)	230 mm (9-1/16 po)	19 mm (3/4 po)	44,5mm (1-3/4 po)	72 mm (2-7/8 po)	39 mm (1-17/32 po)
14-695AL	248 mm (9-3/4 po)	230 mm (9-1/16 po)	19 mm (3/4 po)	44,5mm (1-3/4 po)	72 mm (2-7/8 po)	39 mm (1-17/32 po)

## CARACTÉRISTIQUES

- BHMA/ANSI 156.4 DE QUALITÉ 3
- HOMOLOGUÉ UL ET c-UL ET CONFORME À LA NORME DE PRESSION POSITIVE UL10C
- BOÎTIER EN ALLIAGE D'ALUMINIUM À HAUTE RÉSISTANCE
- RÉVERSIBLE
- TROIS VALVES RÉGLABLES ET INDÉPENDANTES QUI CONTRÔLENT LES VITESSES DE FREINAGE À L'OUVERTURE, DE FERMETURE ET DE VERROUILLAGE
- MONTAGE UNIVERSEL (SUPPORTS ORDINAIRE ET PARALLÈLE INCLUS)
- FOURNI AVEC VIS À MÉTAUX ET VIS À BOIS
- FLUIDE HYDRAULIQUE STABLE POUR UN FONCTIONNEMENT DANS TOUTES LES CONDITIONS CLIMATIQUES ET POUR UNE LUBRIFICATION CONSTANTE DE -30 °C À +40 °C
- GARANTIE DE 5 ANS SUR LES COMPOSANTS MÉCANIQUES ET 1 AN DE GARANTIE DE FINITION

TAILLE	DIMENSION ET POIDS MAXIMUMS RECOMMANDÉS DES PORTES	ALUMINIUM	QTÉ LA CAISSE
3	95 cm x 210 cm - (38 po x 84 po) 45-85 kg / (100-187 lbs)	14-693AL	6
4	105 cm x 240 cm (42 po x 96 po) 65-100 kg / (144-220 lbs)	14-694AL	6
5	105 cm x 240 cm (42 po x 96 po) 85-120 kg / (187-265 lbs)	14-695AL	6