

Taymor | SPÉCIFICATIONS DES PRODUITS PROFESSIONAL SERIES® MANCHESTER BOUTONS BOMBÉ

SPÉCIFICATIONS

- › BOUTON TOURNANT INTÉRIEUR AU MOYEN D'UN BOUTON TOURNANT INTÉRIEUR POUR LA FONCTION VERROUILLABLE ET LES LEVIERS D'ENTRÉE À CLÉ
- › LOQUETS UNIVERSELS 6-EN-1 OFFRANT UN AJUSTEMENT GARANTI
- › COMPREND UN COLLIER ANTI-CROCHETAGE POUR UNE SÉCURITÉ RENFORCÉE
- › RETRAIT DU LOQUET À 78 DEGRÉS
- › CONSTRUCTION TOUT EN MÉTAL HAUT DE GAMME
- › TOUTES LES SERRURES SONT EMBALLÉES AVEC DES GÂCHES « D » STANDARD À COINS 1-3/4 po x 2-1/4 po
- › S'ADAPTE AUX PORTES STANDARDS



QUALITÉ 3
ANSI DE QUALITÉ 3

GARANTIE À VIE ET SUR LES COMPOSANTS MÉCANIQUES ET 5 ANS POUR LA FINITION

SERVICES DE CLÉAGE COMPLETS OFFERTS
ENTRÉE DE CLÉ WRS, EMBALLÉE AVEC DES CLÉS DIFFÉRENTES (KD) OU CLÉS IDENTIQUES

RÉSISTANCE AU FEU DE 20 MINUTES EN OPTION POUR CERTAINES FONCTIONS

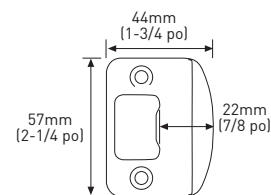
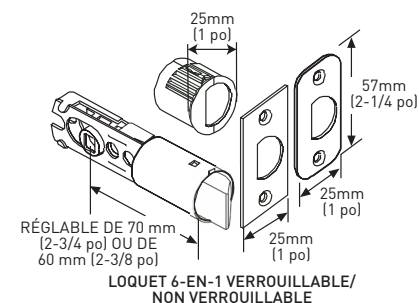
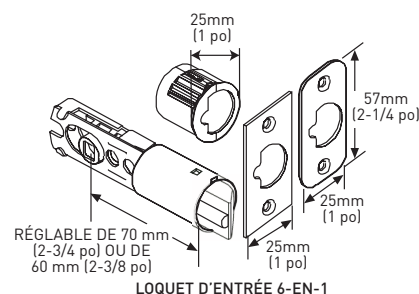
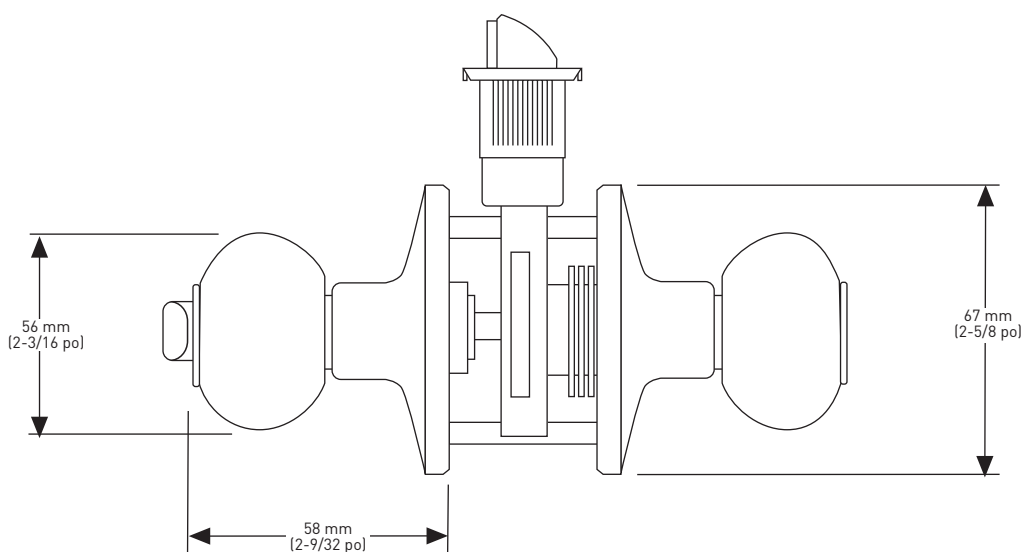

GÂCHE À COINS ARRONDIS AVEC LANGUETTE PLEINE LARGEUR

LES MESURES PEUVENT VARIER DE 3 %

LES MESURES SONT PRÉSENTÉES À TITRE DE RÉFÉRENCE SEULEMENT. TAYMOR SE RÉSERVE LE DROIT DE CHANGER LES SPÉCIFICATIONS DU PRODUIT SANS DONNER D'AVIS. POUR CONSULTER LES DÉTAILS DE LA GARANTIE DU PRODUIT, VEUILLEZ VISITER LE SITE WEB DE TAYMOR

BOUTON BOMBÉ MANCHESTER

EMBALLAGE POUR CONSTRUCTEUR	ENTRÉE - KD	VERROUILLABLE	NON VERROUILLABLE	GARNITURE INTÉRIEURE	FAUSSE GARNITURE
BRONZE ÂGÉ 10B+	—	—	—	33-HB36	33-364
NICKEL SATINÉ 15	—	—	—	33-HB39	33-394
QTÉ LA CAISSE 20					
EMBALLAGE DE DÉTAIL					
BRONZE ÂGÉ 10B+	34-FV3614	34-FV3624	34-FV3634	—	—
NICKEL SATINÉ 15	34-FV3914	34-FV3924	34-FV3934	—	—
QTÉ LA CAISSE 4					

